

モーちゃんブーちゃん とんとんずもう



肉の万世

西

西南

東南

東

万かつ場所

満員御礼





モーちゃん部屋

ブーちゃん部屋

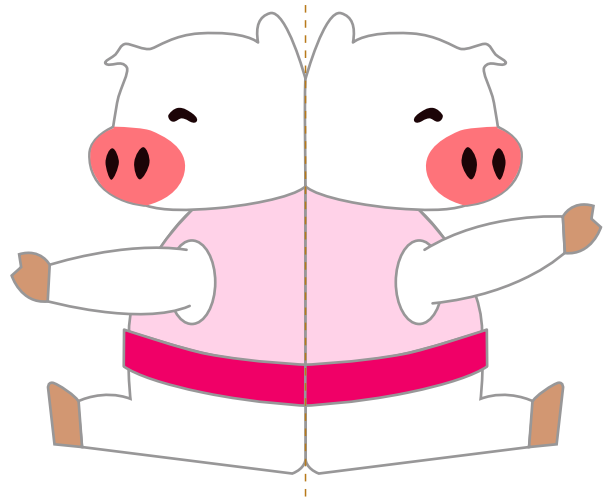
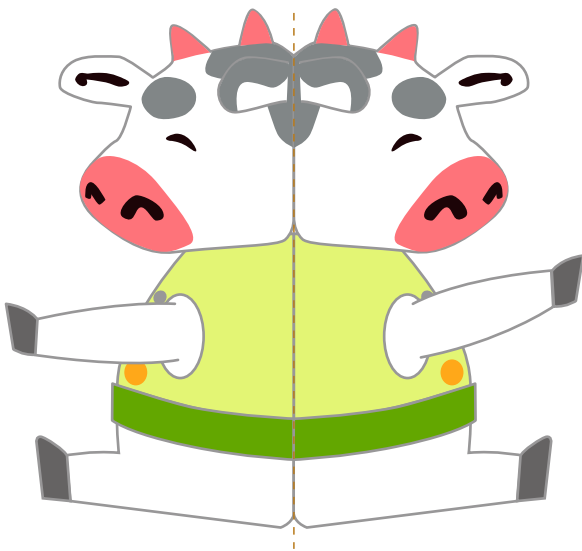
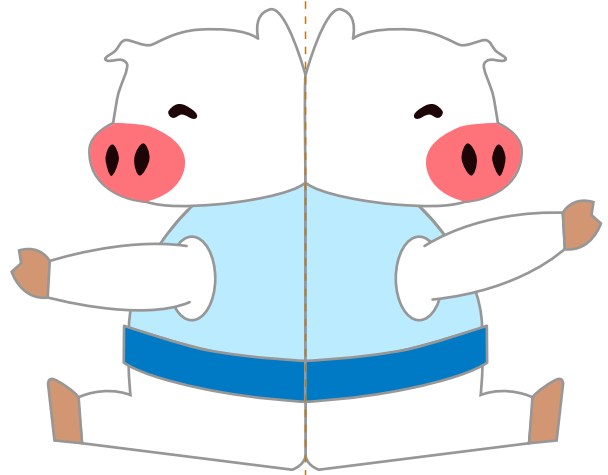
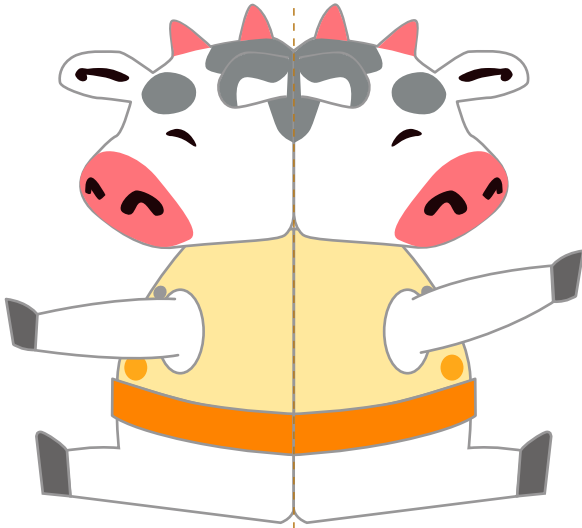
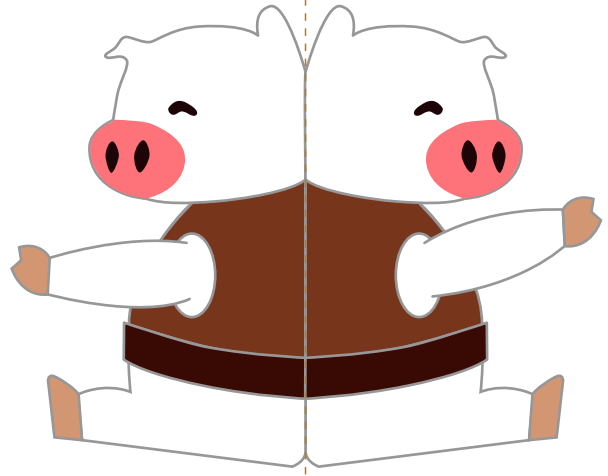
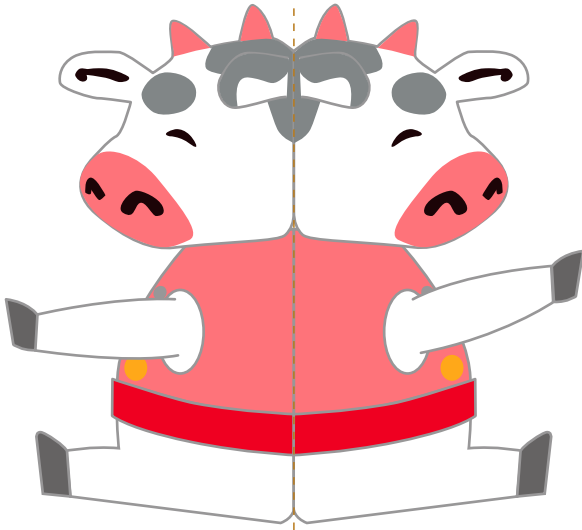

やまお
山折り





ほきょうざい
補強材

※※※※※ ※※※※※ ※※※※※

ぐん ばい
軍配

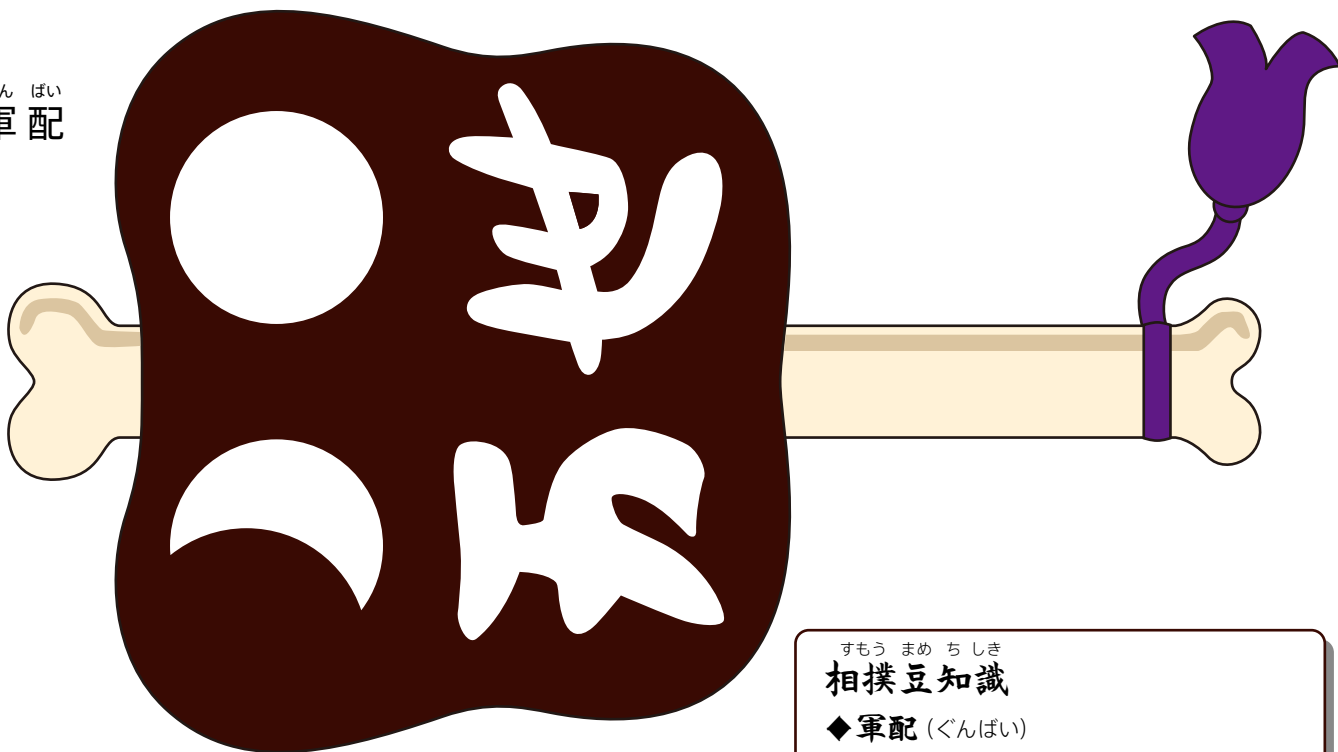

すもう まめ ちしき
相撲豆知識

◆軍配 (ぐんばい)

戦国時代の武将たちが軍を指揮するときに使っていたものですが、江戸時代中期から相撲の行司が用いるようになりました。

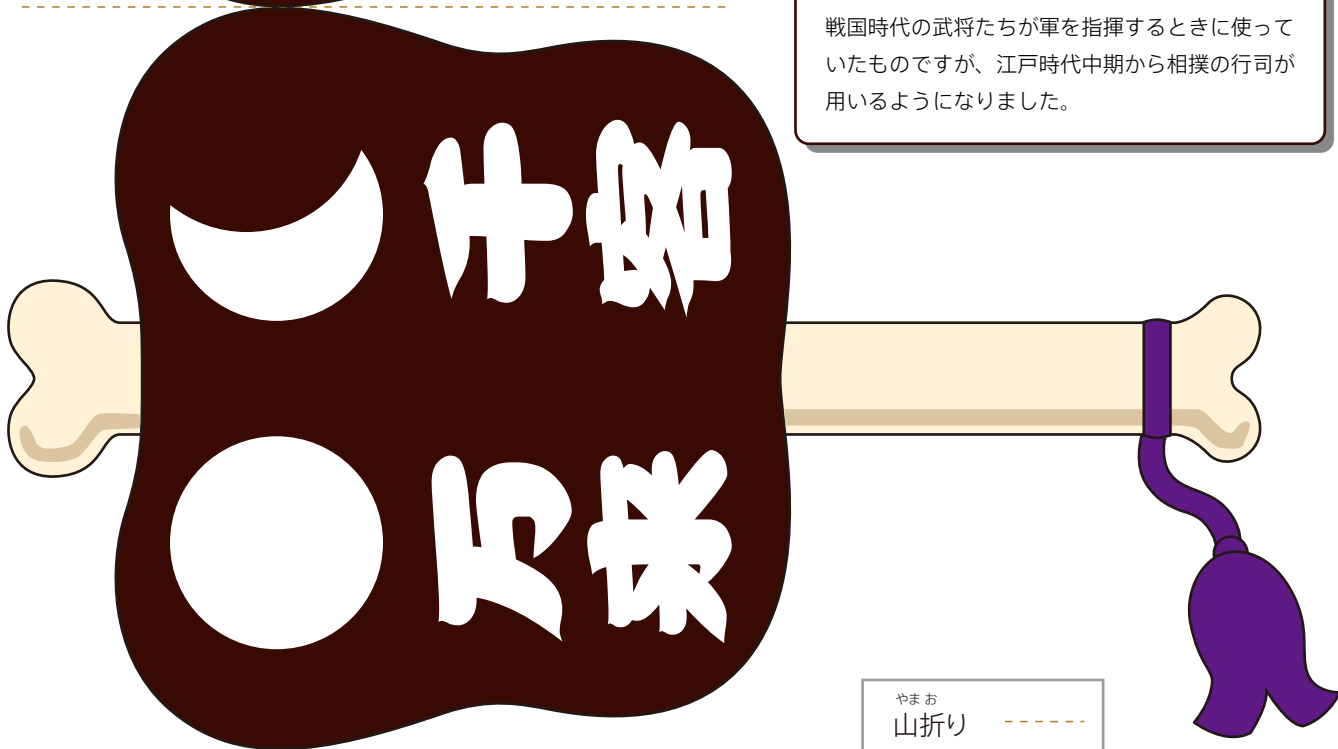

やまお
山折り

モーちゃんブーちゃん とんとんずもう



肉の万世

ちからみず おけ
力水の桶

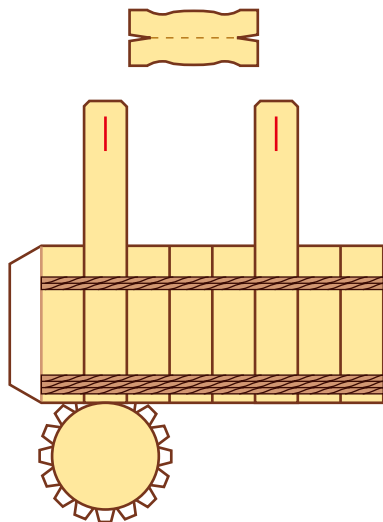
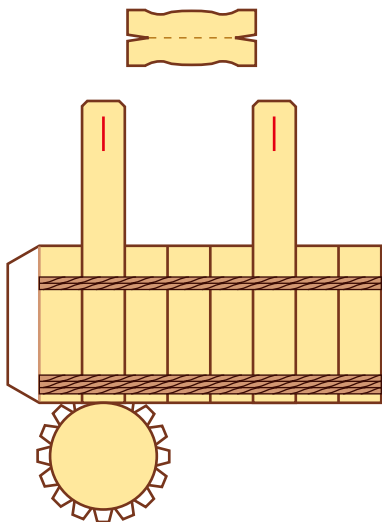

やまお
山折り -----
たにお
谷折り - - - - -

しお
塩

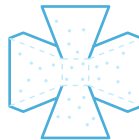
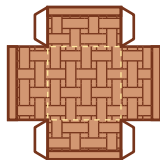
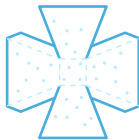
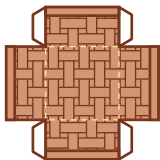

ぎょうじ
行司



けんしょうぎん
懸賞金



ぎょうじ せなか た
行司の背中にはって立たせます

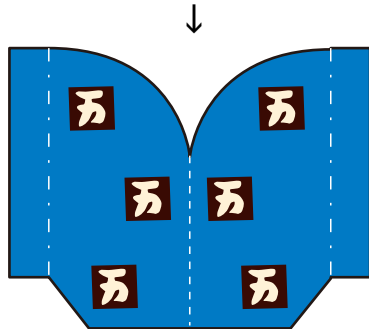

すもう まめ ちしき
相撲豆知識

- ◆ **力水** (ちからみず)・・・力士が土俵にあがった時に、前の取り組みで勝った力士から渡される清めの水です。土俵の東南と西南に置かれます。
- ◆ **塩** (しお)・・・土俵を清めるためにまく塩ですが、1日 45 キログラム、15 日間で 650 キログラム以上が用意されています。
- ◆ **懸賞** (けんしょう)・・・取り組み前に呼出しさんが大きな旗をもって土俵をまわる一番には懸賞金がかかっています。力士が受け取る金額は 3 万円です。
- ◆ **行司** (ぎょうじ)・・・行司が腰にさしている短刀は、軍配を差し違えた場合、切腹する覚悟であるという意味です。